

## Кран мостовой электрический однобалочный подвесной г/п 5,0-8,0т

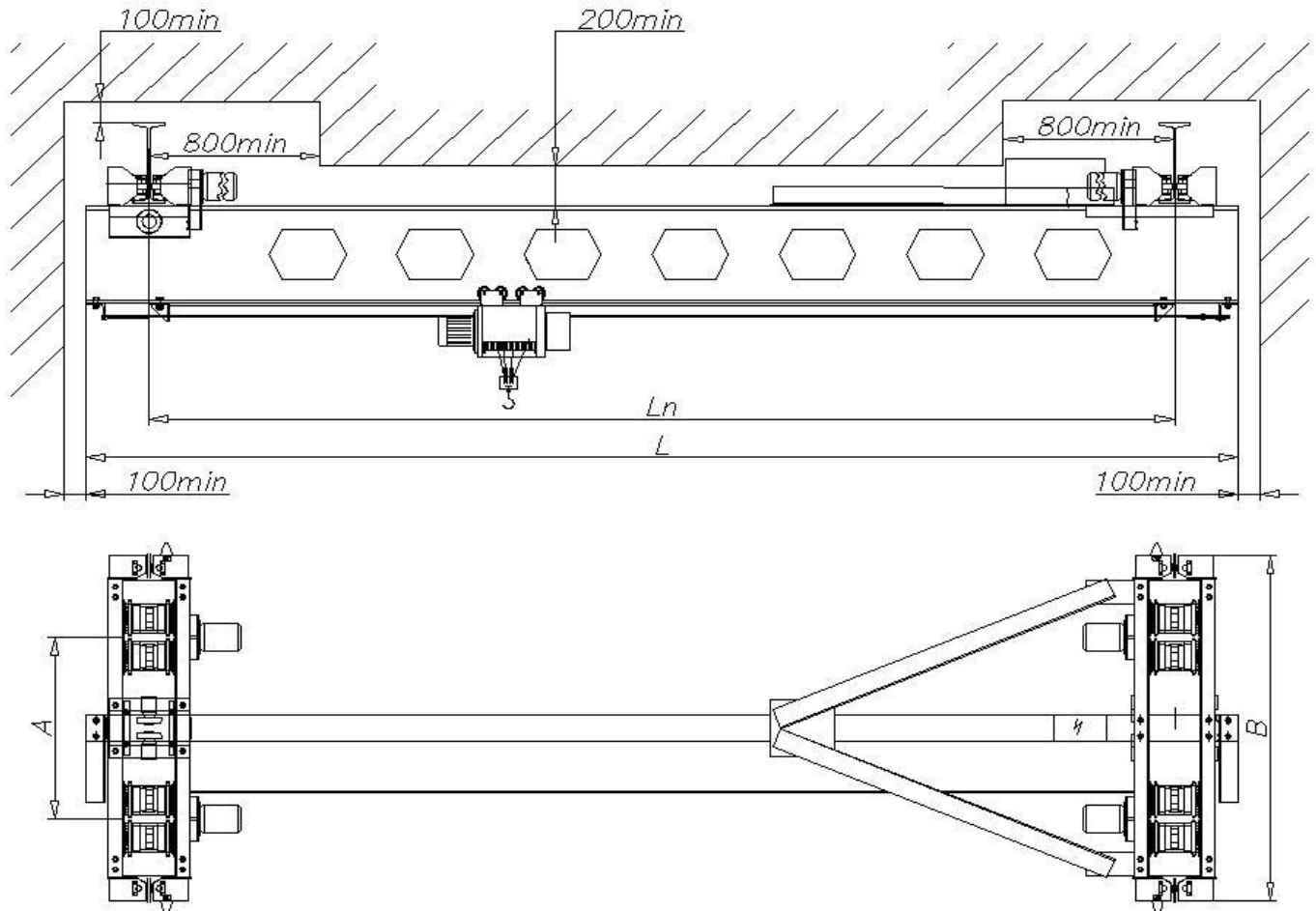

### Технические характеристики

Длина крана L, м	Пролет крана Lп, м	Длина консолей l, м	Высота подъема H, м	Скорость, м/мин			Грузоподъемность 5т – 8т		
				подъема	передви- жения тали	передви- жения крана	База А, мм	Шири на В, мм	Крановы й путь
3,6; 4,2	3	0,3; 0,6	6; 9; 12; 18; 24; 30; 36	Согласно паспорту тали	20	1000	1830	30М 36М 45М	
4,8; 5,4	4,2	0,3; 0,6							
6,6; 7,2; 7,8	6	0,3; 0,6; 0,9							
10,2; 10,8; 11,4; 12	9	0,6; 0,9; 1,2; 1,5					2100		
13,2; 13,8; 14,4; 15	12	0,6; 0,9; 1,2; 1,5							
16,2; 16,8; 17,4; 18	15	0,6; 0,9; 1,2; 1,5							

## Опросный лист на изготовление (впишите или обведите нужное)

1	Тип крана	Кран подвесной			
2	Грузоподъемность, т				
3	Пролёт, м				
4	Полная длина, м.				
5	Количество и длины консолей (подвесного крана)				
6	Высота подъёма, м				
7	Скорость подъёма, м/с*				
8	Скорость передвижения тали (тележки), м/с*.				
9	Скорость передвижения крана, м, с*.				
<b>Дополнительная комплектация</b>					
10	Частотное регулирование скорости механизма передвижения крана.				
11	Частотное регулирование скорости механизма передвижения тали.				
12	Частотное регулирование скорости механизма подъёма.				
13	Наличие тормоза на механизме передвижения тали				
14	Наличие тормоза на механизме передвижения крана				
15	Радиоуправление.				
16	Род тока, напряжение	переменный, 380В			
17	Режим работы по ИСО 4301				
18	Способ управления				
19	Способ токоподвода на кран	кабель			
20	Тип направляющего элемента по ГОСТ19425	24М	30М	36М	45М
	другой				
21	Механизм подъема (указать желаемого производителя: Россия, Болгария, Китай, Германия или марку тали.)				
22	Температурный режим	Свыше 10°C			
23	Категория размещения	Закрытое помещение			
24	Исполнение кранов				
25	Особые требования				
<b>Доставка</b>					
26	Самовывоз				
27	Автотранспорт				
28	Ж/д транспорт (железная дорога, станция назначения).				
Дополнительные требования					

\*размер определяется типом выбранной тали

<b>Наименование организации</b>	
<b>ФИО контактного лица, должность</b>	
<b>Контактный телефон, email</b>	